

# *Danly vous propose, maintenant, une bague autolubrifiante performante.*

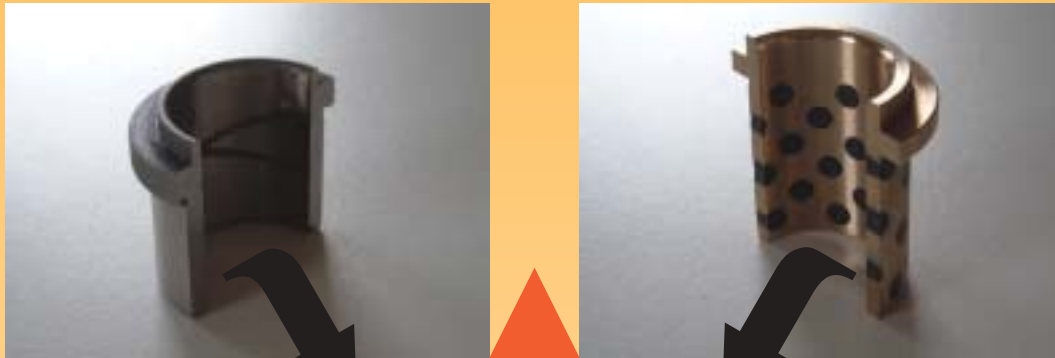

**SinterLube®**

Ce nouveau concept de fabrication formé d'un alliage autolubrifiant « Sinterlube » obtenu par un nouveau process chimique rend cet alliage indissociable de son support acier et répond aux conditions de fonctionnement les plus extrêmes

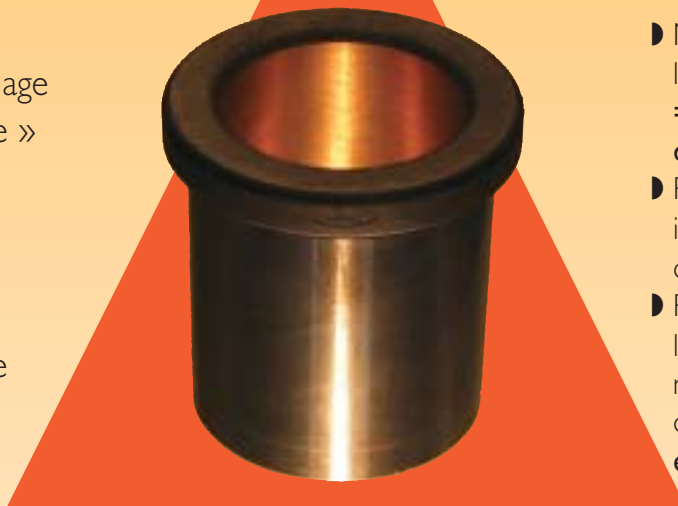

- ▶ Ne nécessite aucun entretien ni lubrification en cours de fabrication = **baisse substantielle des coûts de maintenance** ;
- ▶ Plus d'usure prématurée des inserts graphites provoquant leur descellement = **fiabilité + qualité** ;
- ▶ Plus d'incident intempestif dû à l'échauffement nécessitant une maintenance coûteuse avec arrêt de production = **gain de temps et diminution des coûts** ;

**Les bagues en alliage SinterLube®**  
**La solution pour un guidage autolubrifiant**  
**révolutionnaire**

**SinterLube® : Simplement le nouvel atout**  
**en terme de productivité**  
**à essayer d'urgence !**

# Nouvelles bagues SinterLube® autolubrifiantes



S'utilisent avec :

- ▶ Colonnes à retenue inférieure (AFNOR E63 050)
- ▶ Colonnes à retenue médiane (AFNOR E63 051)

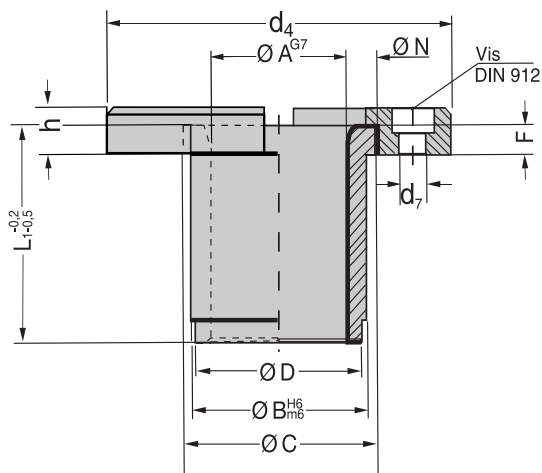

## Tableau cotation bagues

ØA	L	ØB	ØC	F	Réf. DANLY
32	50	44	50	6	6-3244-79
40	63	52	60	8	6-4052-79
50	80	63	71	10	6-5063-79
63	100	80	90	12	6-6380-79
80	125	100	112	16	6-8010-79

## Bride de retenue

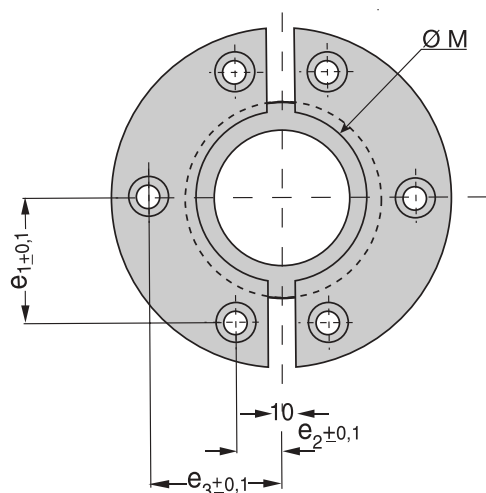

## Tableau cotation brides

Pour colonne Ø	ØM	ØN	Ød <sup>4</sup>	h	Ød <sup>7</sup>	e <sup>3</sup>	e <sup>2</sup>	e <sup>1</sup>	Réf. DANLY
32	40	51	80	12	6.6		21	25	6-0032-790
40	50	61	100	12	6.6	41	14	38.5	6-0040-790
50	63	72	125	16	9	49	17	46	6-0050-790
63	80	91	140	20	11	57.5	17	55	6-0063-790
80	100	113	180	25	14	72	20	70	6-0080-790

**NOP - DANLY SERVICES TECHNIQUES**

Z.I., Route de Crouy - BP 23

60531 NEUILLY-EN-THELLE CEDEX

Tél. 03 44 26 53 53 - Fax 03 44 26 87 87

E-mail : danly.france@gofornet.com